

- měření a analýza vibrací
- měření rázů a zrychlení v průmyslu, stavebnictví, geologii
- monitorování technického stavu strojů a technologických celků
- řízení vibračních mechanismů



Určení:

Piezoelektrické snímače chvění typu SV jsou určeny pro obecné použití v systémech pro měření vibrací a rázů a v systémech pro diagnostiku a monitorování provozu strojů. Vyznačují se vysokou rezonanční frekvencí, vysokou stabilitou parametrů, vysokou provozní teplotou, nízkou citlivostí na změny teploty a magnetického pole a nízkou příčnou citlivostí.

Vnitřní systém je střížného typu konstrukce Disc Share[®]. Měřenou veličinou je zrychlení ve směru osy snímače.

Popis provedení:

Vnější plášť snímačů typu SV je vyroben z austenitického antikora. Vývod je proveden koaxiálním konektorem se závitem 10-32 UNF. Aktivním prvkem snímačů je piezoelektrický disk tvaru mezikruží, který je namáhán smykově (na stříh). Vytvořením zvláštního, patentově chráněného systému elektrod a jeho vhodným pospojováním je zajištěna kompenzace primárního pyroelektrického náboje, vznikajícího v piezoelementu při změnách teploty. Seismické hmotnosti a rozměry snímačů jsou voleny tak, aby bylo dosaženo citlivostí, použitelných pro široký rozsah aplikací při zachování vysoké rezonanční frekvence snímačů a dostatečné odolnosti proti rázům.

Typické uspořádání snímače typu SV je na obr. 2.

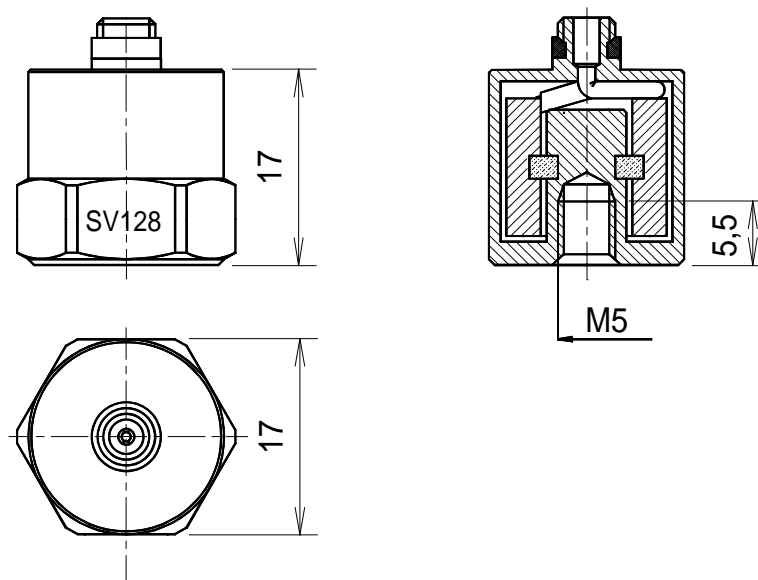

Obr. 2 Obvyklé uspořádání snímače typu SV

Pokyny pro aplikaci a montáž:

Snímače typu SV jsou určeny pro trvalou nebo přechodnou montáž na měřené objekty. Snímače bez integrovaného šroubu se připojují šroubem se závitem M5 nebo M4. Snímače opatřené šroubem jsou vyrobeny se závitem M8. Místo, ve kterém budeme vibrace měřit, by mělo být zvoleno tak, aby na snímač nepůsobilo silné magnetické pole a prudké změny teploty. Dynamická deformace základny by měla být co nejmenší. Před montáží snímače na měřený povrch je nutno stykové plochy namazat silikonovou vazelínou, která zajistí nezkraslený přenos vibrací do snímače i při vysokých amplitudách a vysokých frekvencích, kdy pouze viskózní síly jsou schopny přenést silové působení setrvačné hmotnosti snímače.

Pro krátkodobé nebo orientační měření je možno použít měřící hrot nebo magnetickou příchytku.

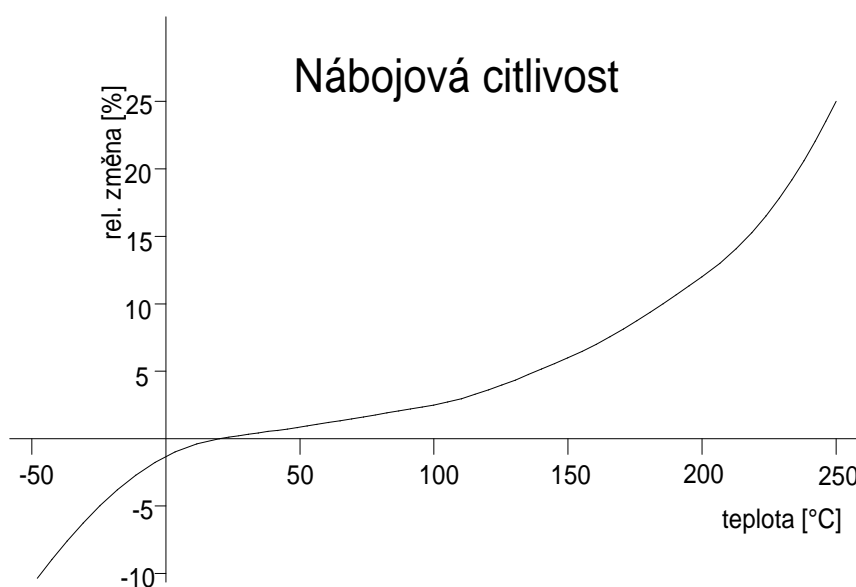

Obr. 3 Teplotní závislost nábojové citlivosti snímačů

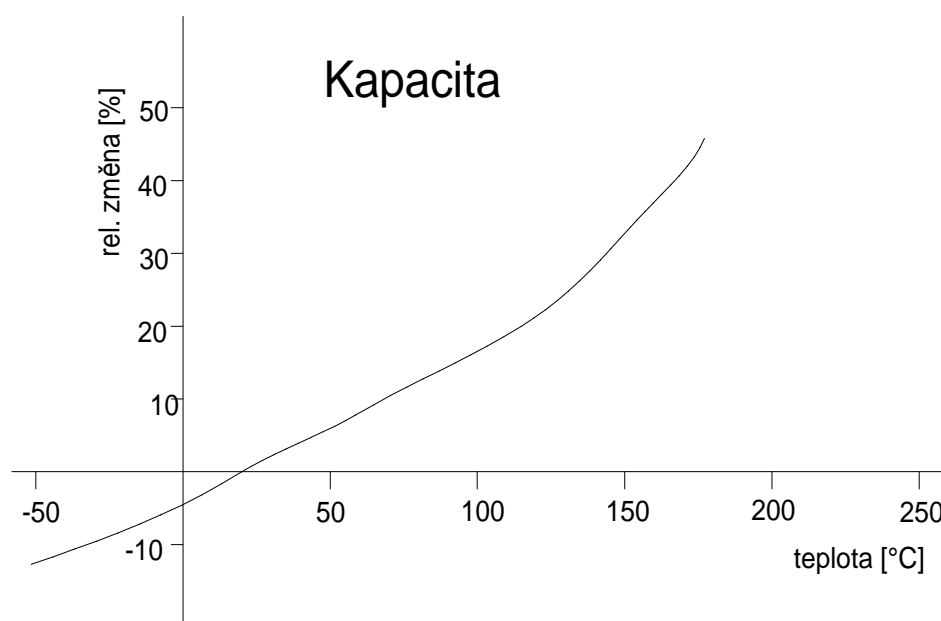

Obr. 4 Teplotní závislost kapacity snímačů

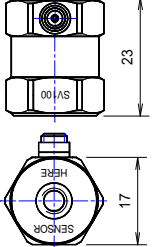
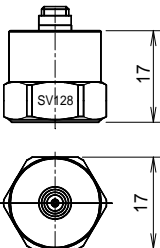
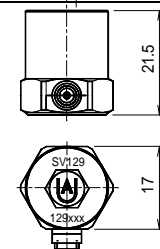
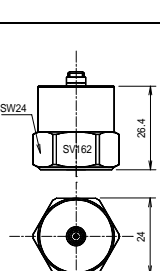
Parametry ¹	jedn.	SV 100	SV 128	SV 129	SV 162
typ akcelerometru		piezoelektrický	piezoelektrický	piezoelektrický	piezoelektrický
výstupní veličina		náboj/napětí	náboj/napětí	náboj/napětí	náboj/napětí
konstrukce		Disc Shear ®	Disc Shear ®	Disc Shear ®	Disc Shear ®
nábojová citlivost	pC/ms ⁻²	3,1	3,1	3,1	10
kapacita	pF	400	400	400	400
hmotnost	g	35	24	32	83
příčná citlivost	%	2	2	2	2
rezonanční frekvence (mont. 180g)	kHz	22	22	22	16
frekvenční rozsah		-	-	-	-
max. rázové zrychlení	kms ⁻²	10	10	10	10
min. svodový odpor (při pok. teplotě)	GΩ	10	10	10	10
citlivost na magnet. pole	ms ⁻² /T	2	2	2	2
citlivost na skok teploty ²	ms ⁻² /K	0,2	0,2	0,2	0,2
teplotní rozsah	°C	-40 ÷ 260	-40 ÷ 260	-40 ÷ 260	-40 ÷ 260
materiál pláště		neruzová ocel	neruzová ocel	neruzová ocel	neruzová ocel
citlivý element		piezoelektrický	piezoelektrický	piezoelektrický	piezoelektrický
seismická hmotá	g	10	10	10	30
těžišť seismické hmoty ³	mm	14	8,5	14	13,5
konektor		koaxiální 10-32 UNF	koaxiální 10-32 UNF	koaxiální 10-32 UNF	koaxiální 10-32 UNF
vývod		radiální	axiální	radiální	axiální
montážní závit		(2x) M5 hl. 5,5	M5 hl. 5,5	M5 hl. 5,5	M5 hl. 5,5
doporučený šroub		(2x) M5 x 10 mm, ocel	M5 x 10 mm, ocel	M5 x 10 mm, ocel	M5 x 10 mm, ocel
Rozměry					

- Podle normy ISO 5347
- LFF = 3Hz
- Od mont. roviny na středové ose

Parametry ¹	jedn.	SV 155	SV 156	SV 164	SV 166
typ akcelerometru		piezoelektrický	piezoelektrický	piezoelektrický	piezoelektrický
výstupní veličina		náboj/napětí	náboj/napětí	náboj/napětí	náboj/napětí
konstrukce		Disc Shear ®	Disc Shear ®	Disc Shear ®	Disc Shear ®
nábojová citlivost	pC/ms ⁻²	3,1	3,1	10	20
kapacita	pF	400	400	600	600
hmotnost	g	99	60	131	216
příčná citlivost	%	3	2	2	2
rezonanční frekvence (mont. 180g)	kHz	-	22	18	15
frekvenční rozsah		1Hz ÷ 4kHz	-	-	-
max. rázové zrychlení	kms ⁻²	5	10	10	10
min. svodový odpor (při pok. teplotě)	GΩ	10	10	10	10
citlivost na magnet. pole	ms ⁻² /T	2	2	2	2
citlivost na skok teploty ²	ms ⁻² /K	0,2	0,2	0,2	0,2
teplotní rozsah	°C	-40 ÷ 125	-40 ÷ 260	-40 ÷ 260	-40 ÷ 260
materiál pláště	-	neruzová ocel	neruzová ocel	neruzová ocel	neruzová ocel
citlivý element	-	piezoelektrický	piezoelektrický	piezoelektrický	piezoelektrický
seismická hmotá	g	10	10	30	100
těžiště seismické hmoty ³	mm	18	9,5	13,5	14,4
konektor	-	koaxiální 10-32 UNF	koaxiální 10-32 UNF	koaxiální 10-32 UNF	koaxiální 10-32 UNF
vývod	-	radiální	axiální	axiální	axiální
montážní závit	-	-	M8	M8	M8
doporučený šroub	-	(4x) M4/10mm	-	-	-
Rozměry 1. Podle normy ISO 5347 2. LFF = 3Hz 3. Od mont. roviny na středové ose		